



Dispensador de hielo y agua Symphony Plus™

Montaje en pared Serie 25 y 50 HI con máquina de hielo Chewblet®



No se recomienda SensorSAFE para usar con recipientes transparentes o para aplicaciones bajo la luz solar directa

Configuraciones de modelos			
Capacidad de almacenamiento de hielo	Dispensado	Refrigeración de la máquina de hielo	Artículo
11,4 kg (25 lb)	SensorSAFE	aire	25HI425A-S0-00
			25HI425A-S0-DP¹
22,7 kg (50 lb)	SensorSAFE	aire	50HI425A-S0-00
			50HI425A-S0-DP¹

¹ Unidades configuradas con bandeja de drenaje.
Disponibles solo hielo, sustituir -S0 por -SI
Ejemplo: 25HI425A-SI-00



Mostrado sin bandeja de drenaje

Producción de hielo		
Temperaturas aire/agua	21/10 °C (70/50 °F)	32/21 °C (90/70 °F)
Refrigerada por aire	193,0 kg (425 lb)	147,6 kg (325 lb)
Consumo de energía por 45,4 kg (100 lb) de hielo	N/D	6,0 kWh refrigerado por aire
Consumo de agua	45,4 L (12,0 gal) de agua potable por 45,4 kg (100 lb) de hielo	

Características

11,4 o 22,7 kg (25 o 50 lb) de capacidad de almacenamiento de hielo

Máquina de hielo desmontable enfriada por aire con hasta 193,0 kg (425 lb) de producción diaria de hielo Chewblet

- el hielo suave, masticable y comprimido tipo nugget goza de más aceptación que otros tipos de hielo¹ y es ideal para la atención de pacientes
- el modo de descanso Quiet Night™ apaga la máquina cuando está en reposo

Diseñado pensando en la higiene

- el autolavado automático de la máquina de hielo elimina impurezas
- el vaso de drenaje proporciona un espacio de aire interno para una protección añadida de los componentes de la zona de alimentos frente a los contaminantes de la línea de drenaje
- protección antimicrobiana Agion® a base de plata de componentes claves en contacto con hielo y agua²
- dispensado por infrarrojos SensorSAFE™

Diseño fiable, facilidad de servicio y limpieza

- la limpieza y desinfección de toda la máquina se hace en solo 1 hora
- el cuadro de control con pantalla LED permite conocer el estado de la máquina de un vistazo
- los paneles de se retiran con facilidad para permitir el acceso a todos los componentes
- las piezas de la máquina de hielo son comunes para todos los dispensadores Symphony Plus
- el evaporador y el sinfín de acero inoxidable garantizan una prolongada vida útil

Ecológica

- cumple con las especificaciones del Consorcio para la Eficiencia Energética Tier 2
- el refrigerante R404a tiene un potencial cero de agotamiento de la capa de ozono
- el proceso de producción continua de hielo utiliza menos electricidad y agua

Dispensador atractivo y duradero

- gabinete de acero inoxidable con adornos
- la bandeja de drenaje de polietileno, la rejilla y el dispensador son resistentes a la corrosión
- tapa superior bien fijada

Fácil instalación

- se suministra totalmente montada y con tres fáciles conexiones: eléctrica, agua y drenaje

Garantía

- 3 años sobre piezas y mano de obra, 5 años para las piezas del compresor

Accesorios

Producto limpiador ecológico para máquinas de hielo SafeCLEAN Plus™ – Botella de 237 ml (8 onzas) (artículo 01147826)

Solución desinfectante para máquinas de hielo Nu-Calgon® IMS-III – Botella de 0,5 L (16 onzas) (artículo 00979674)

Filtros adicionales (véase impresos 9905 y 8320)

Accesorios adicionales Symphony Plus (véase lista de precios)

Proyecto

Artículo

Especificaciones

Capacidad de almacenamiento de hielo	Serie 25 – 11,4 kg (25 lb) Serie 50 – 22,7 kg (50 lb)
W1 Anchura	54,6 cm (21.50")
D1 Fondo con tapa superior	62,2 cm (24.50")
D2 Fondo, inferior	43,2 cm (17.00")
H1 Altura	Serie 25 – 92,7 cm (36.50") Serie 50 – 102,9 cm (40.50")
Espacio de ventilación	7,62 cm (3.00") todos los lados
Espacio para servicio	30,5 cm (12.00") superior, 15,24 cm (6.00") lado izquierdo
C1 Sistema eléctrico 115 V/60/1	11 amp, 0,8 kW cable de 2,1 m (7'), enchufe NEMA 5-15 90° aptos para hospitales
C2 Entrada de agua potable	3/8" FPT
C3 Drenaje	3/4" MPT
Conexión con servicio público	por trasera
K1 Tramo mínimo – necesario un refuerzo de pared en la mayoría de las aplicaciones	40,6 cm (16.00") en centro NOTA: abrazadera de montaje en la pared estándar
K2 Altura máxima desde el fregadero	45,7 cm (18.00")
K3 Distancia mínima de la pared al frente del fregadero	76,2 cm (30.00")
K4 Anchura mínima del fregadero	53,3 cm (21.00") centrado en dispensador, 36,8 cm (14.50") centrado en conducciones
K5 Profundidad mínima del fregadero	40,6 cm (16.00")
Temperatura del aire	10 - 38 °C (50 - 100 °F) solo para uso en interior
Temperatura del agua	7 - 32 °C (45 - 90 °F)
Presión del agua	69 - 483 kpa (10 - 70 psi)
Evacuación del calor	5000 BTU/h
Consumo de agua	45,4 L (12.0 gal) de agua potable por 45,4 kg (100 lb) de hielo
Peso neto aproximado	90 kg (199 lb)
Peso aproximado con embalaje	116 kg (255 lb)

NOTA: Solo para uso en interior

RESUMEN DE ESPECIFICACIONES: (Elegir uno) Dispensador de ___ hielo y agua o ___ solo hielo de carga automática Follett® de montaje sobre pared, con ___ 11,4 kg (25 lb) o ___ 22,7 kg (50 lb) de almacenamiento. Máquina de hielo ecológica R404a refrigerada por aire y desmontable para su limpieza y mantenimiento. Máquina de hielo para producir aproximadamente 193,0 kg (425 lb) de hielo comprimido Chewblet tipo nugget a una temperatura del aire de 21 °C (70 °F), temperatura del agua de 10 °C (50 °F). Máquina de hielo equipada con autolavado automático y modo descanso Quiet Night. Dispensador con control automático a nivel del depósito para arrancar y parar la máquina de hielo y ligera tapa superior de plástico que permite el acceso para la limpieza y la carga manual del hielo de reserva. Área de almacenamiento para aislar con espuma no HFC compatible con CARB. Cable de 2,1 m (7') y enchufe NEMA 5-15 90° apto para hospitales. Certificación NSF y ETL.

Plano dimensional

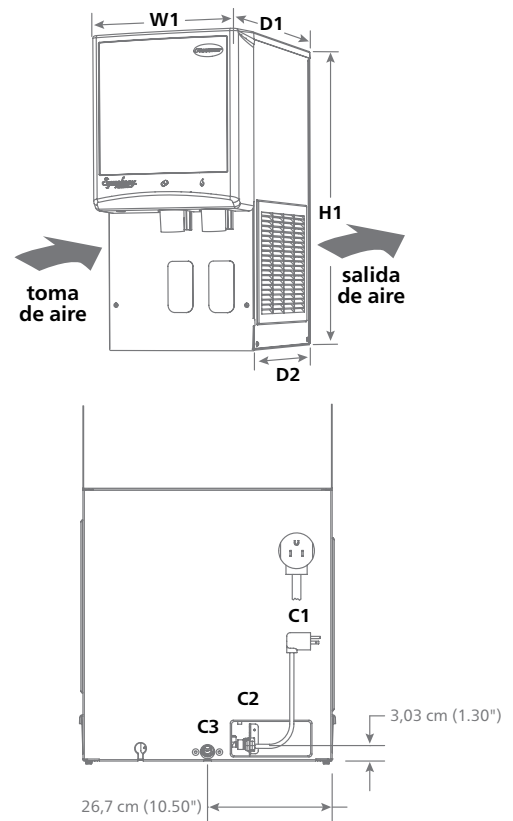

Vista de montaje en pared

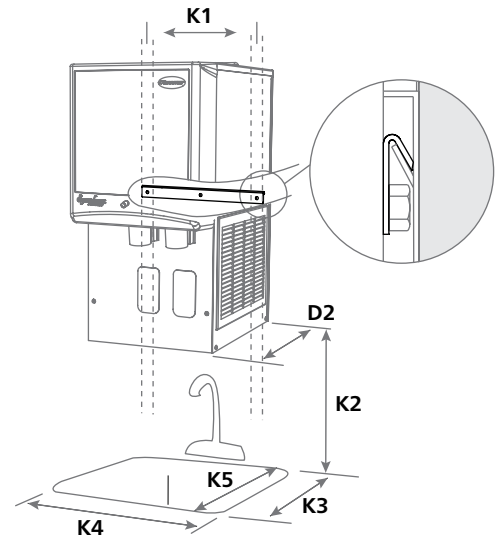

- Estudios independientes realizados por terceros. Contacte con Follett para más información.
- Descargo de responsabilidad: la protección antimicrobiana se limita a los componentes tratados y no trata el agua o el hielo.

Agion es una marca registrada de Sciescent LLC.

Calgon es una marca comercial con licencia de Nu-Calgon, en Estados Unidos.

SYMPHONY PLUS, SAFECLEAN PLUS, SENSORSAFE y QUIET NIGHT son marcas comerciales de Follett LLC.

CHEWBLET y FOLLETT son marcas registradas de Follett LLC en EE.UU.

Follett se reserva el derecho de cambiar las especificaciones en cualquier momento y sin ninguna obligación. Las certificaciones pueden variar según el país de origen.

Montaje en pared Serie 25/50 HI